

251947 – COMBINÉ GYROPHARE BLEU + SIRÈNE



LES PLUS :



- Très fiable et robuste
- Fixation magnétique très résistante
- Toutes les tonalités françaises homologuées
- Câble longueur 5 mètres
- Conforme CEM R10 et R65

Caractéristiques techniques

COMPOSITION	1 Gyrophare leds bleus + 1 sirène + fixation magnétique + Cordon et prise allume cigare
DIMENSIONS	L160 X H175 X P156 mm
FIXATION	Fixation magnétique Utilisation pour une vitesse jusqu'à 130 km/h
LUMINOSITÉ	15 LEDS de 3W
ALIMENTATION	12/24V DC Prise allume-cigare avec câble longueur 5 mètre
UTILISATION	Visibilité du gyrophare à 360° Sirène intégrée de 30W avec amplificateur (110 dB) Avec toutes les tonalités de sirènes françaises Garde en mémoire les derniers modes utilisés
HOMOLOGATION	R65 Classe 1 / R10

251947 - COMBINÉ GYROPHARE BLEU + SIRÈNE

PRISE ALLUME-CIGARE :



FIXATION :

Magnétique

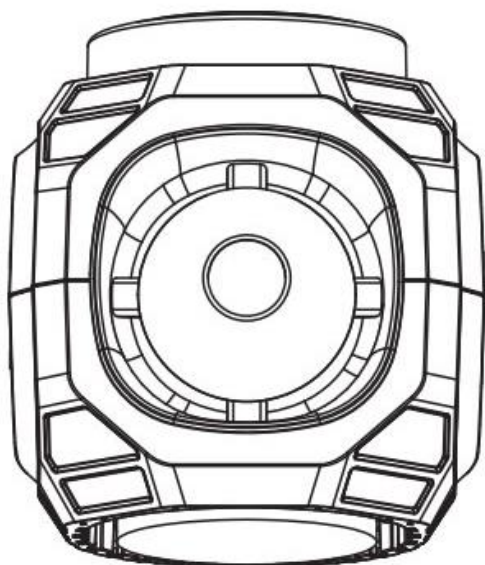

Vitesse maximum : 130 Km/h

Permanente avec 4 vis

